

JM-BHP-EXR30

- 本製品は第2世代押上式ボールホッパー JM-BHP-230 の専用延長レールです
- 詳細は仕様をご覧ください。

もくじ

製品概要

使用上の注意	3
仕様	3

組み立て方

セット内容	4
組み立て方	5
壁付けアタッチメントの取り付け	12

その他

部品供給について・お問い合わせ	13
-----------------------	----

使用上の注意

- ・使用環境は仕様に必ず従ってください。
- ・必ず本体底面が水平になるように設置してください。ボール詰まりや本体破損の恐れがあります。
- ・押上レールの各パーツ部は折れやすいので丁寧に扱ってください。破損やけがの恐れがあります。
- ・分解する際はパーツの破損に十分ご注意ください。
- ・対応ボールサイズ以外の球は絶対に使用しないでください。ボール詰まりや本体、レール部分破損の恐れがあります。

仕様

- ・材質：PLA、アクリル(製造時期によりレールバー部がPETGの場合有り)

セット内容

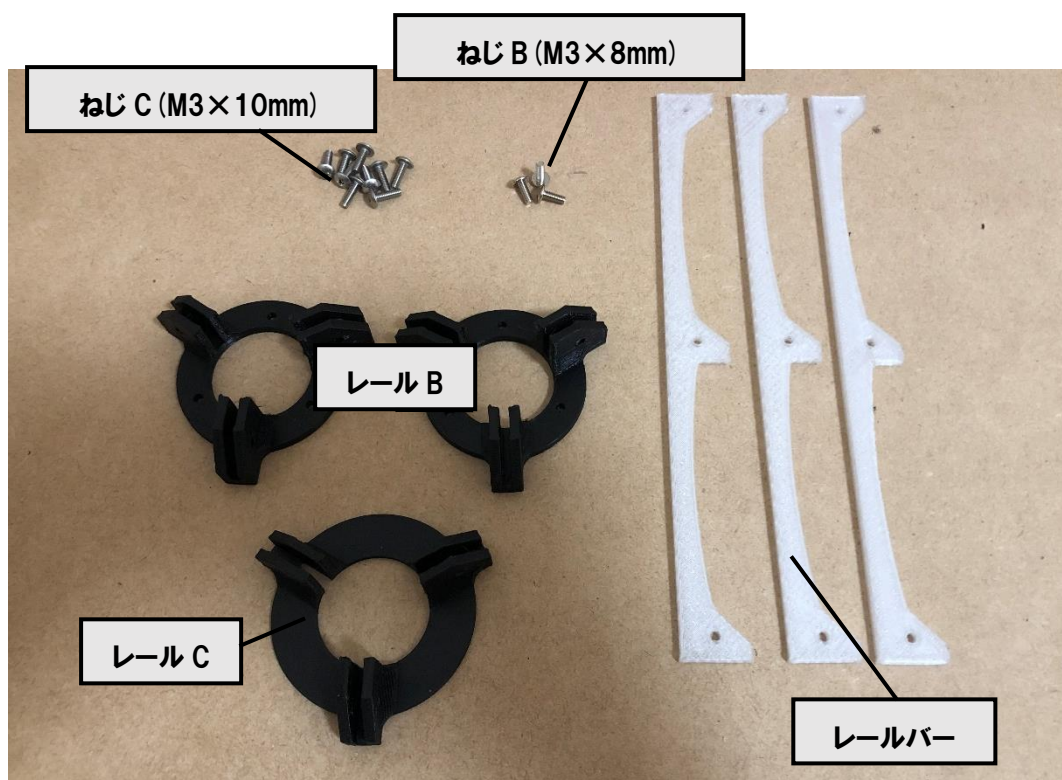

- ・レール B×2
- ・レール C×1
- ・レールバー×3
- ・ねじ B(M3×8mm)×3
- ・ねじ C(M3×10mm)×9

組み立て方、取り付け方

【1】 ボールホッパーレール上部にレール D が付いている場合は、ねじを緩めて取り外します。

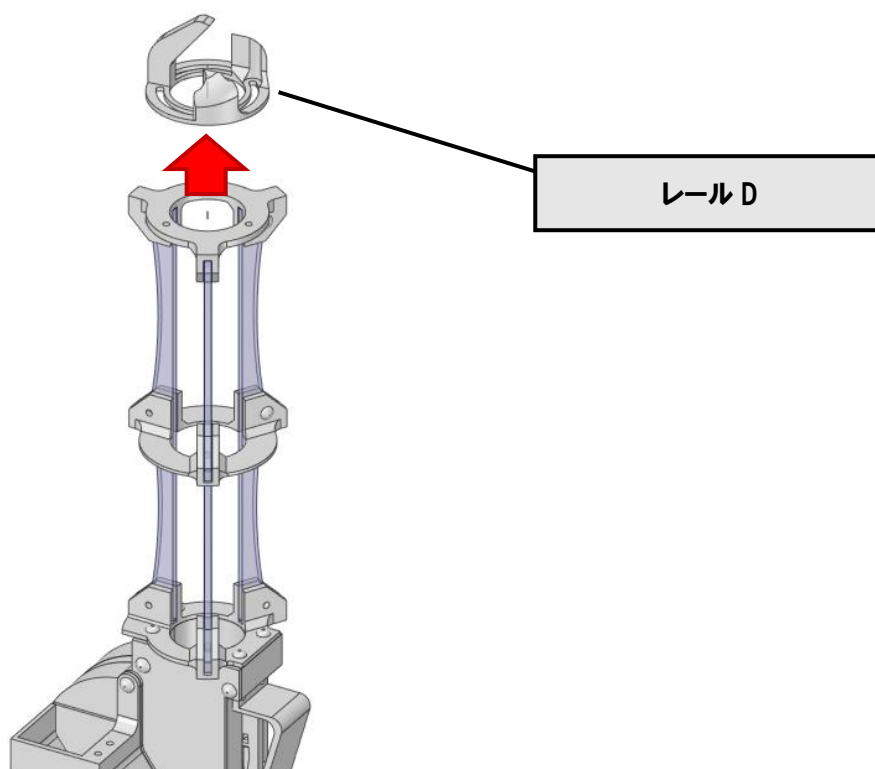

【2】 ねじ B (M3×8mm) 3 本で、追加分のレール B を固定します。

※ねじの種類誤りにご注意ください。

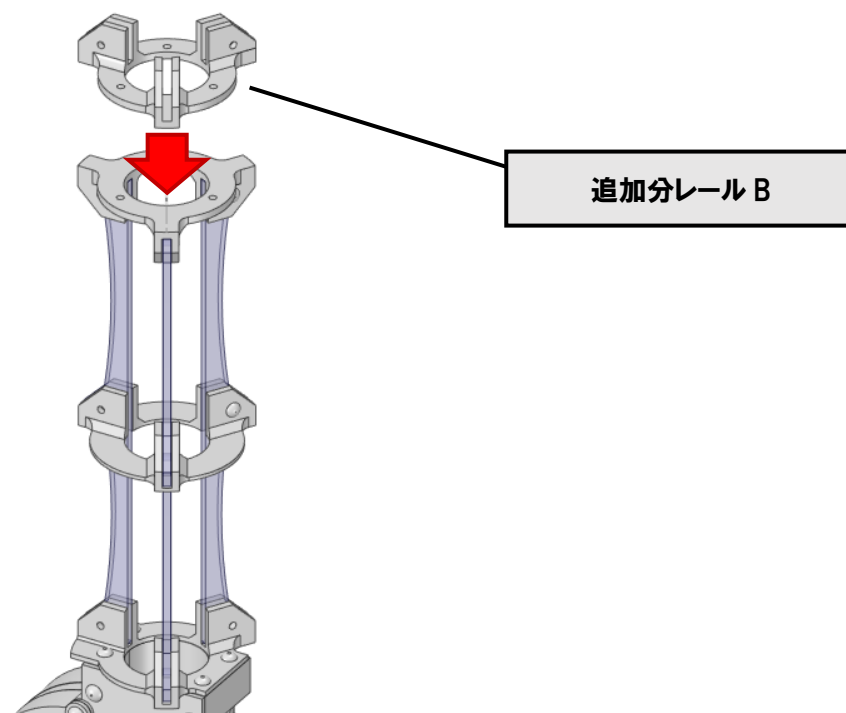

【3】追加分のレールバー、レールB、レールCでレール部分を組み立てます。

ねじC(M3×10mm)6本使用。各レールパーツは割れやすいので取扱いにご注意ください。

※ねじの種類、パーツの固定方向・順番、ねじ固定方向の間違いにご注意ください。

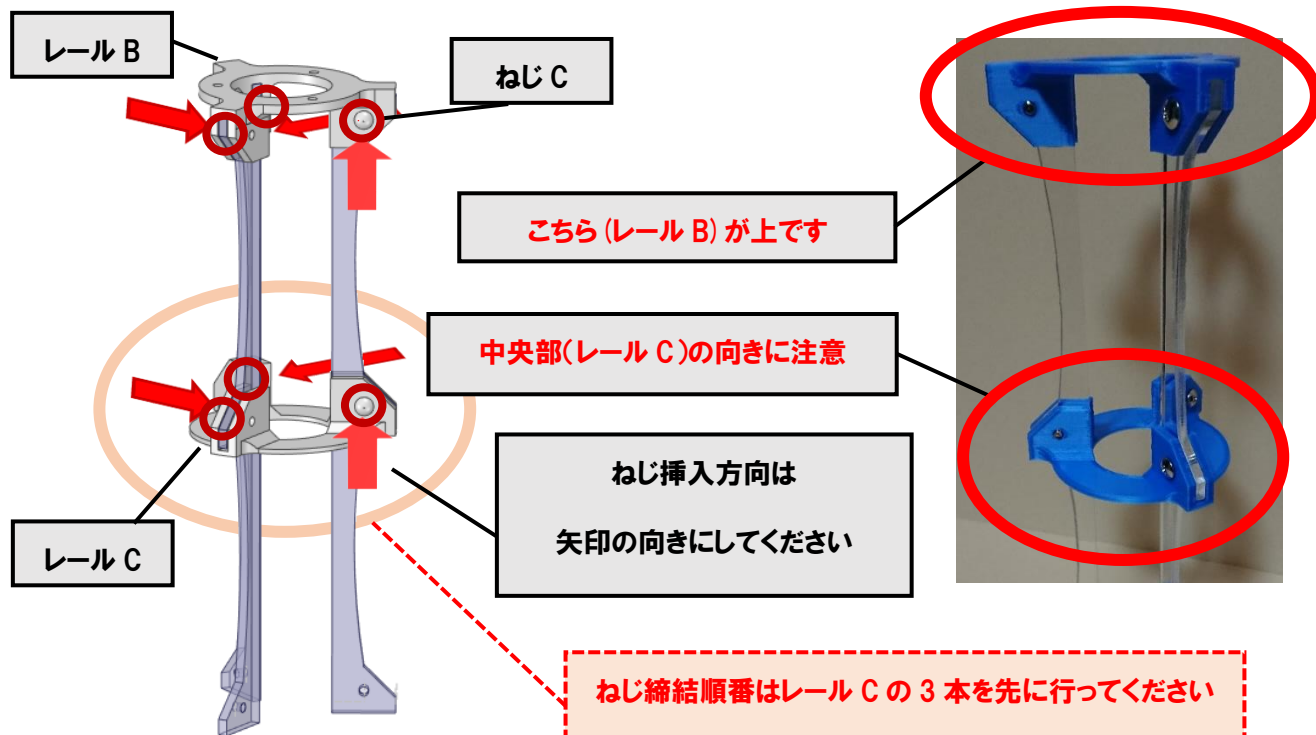

【4】 【3】 で組み立てたレールをレール上部に固定します。ねじ C(M3×10mm)3 本使用。

※ねじの種類、ねじ固定方向の間違いにご注意ください。

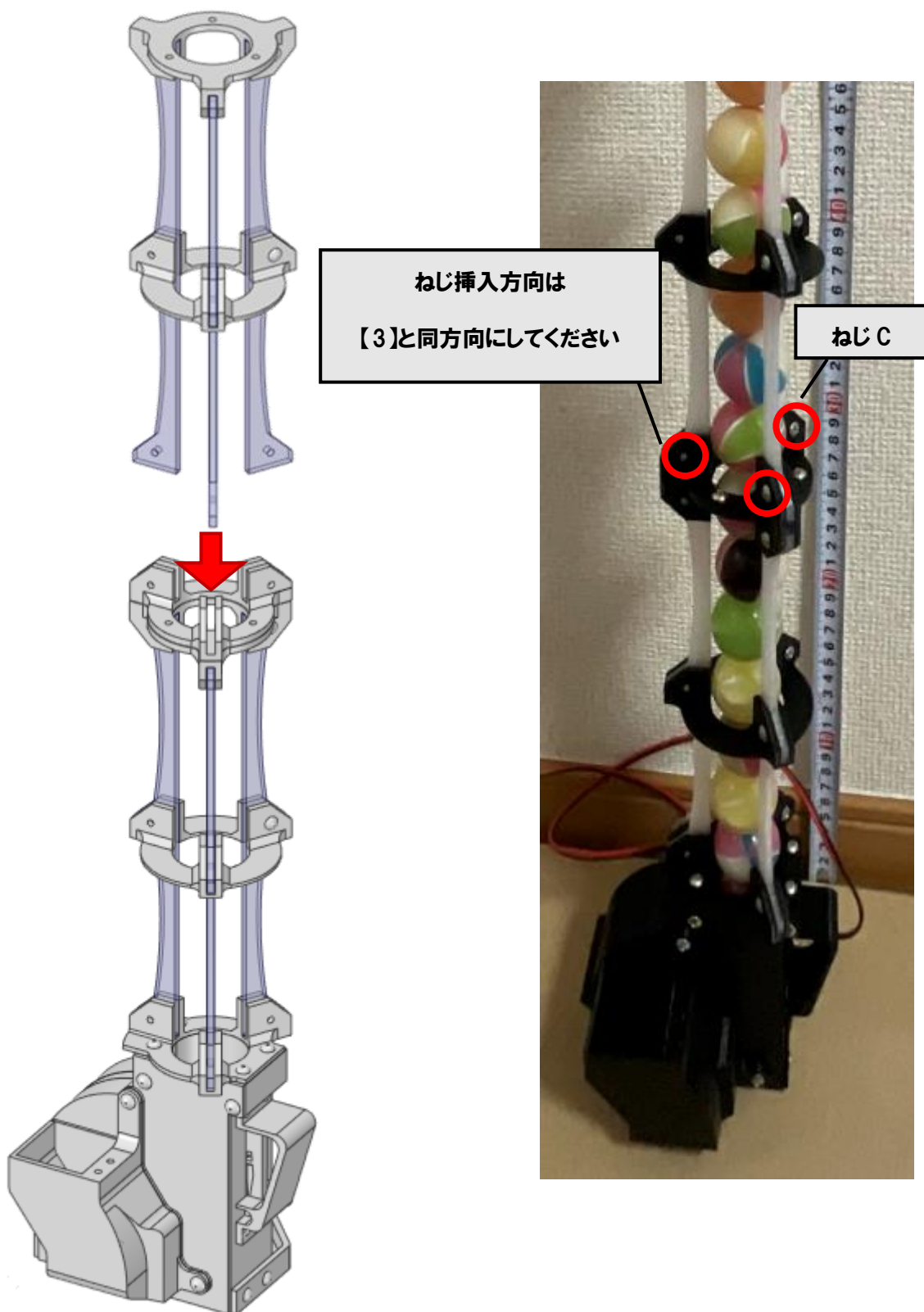

【5】 レール上部にレール D を固定します。【1】 で取り外した本体同梱分のねじ B (M3×8mm) を

3 本使用して任意の方向に固定してください。

※ねじの種類の間違いにご注意ください。

ねじを少し緩めると方向を変更できます

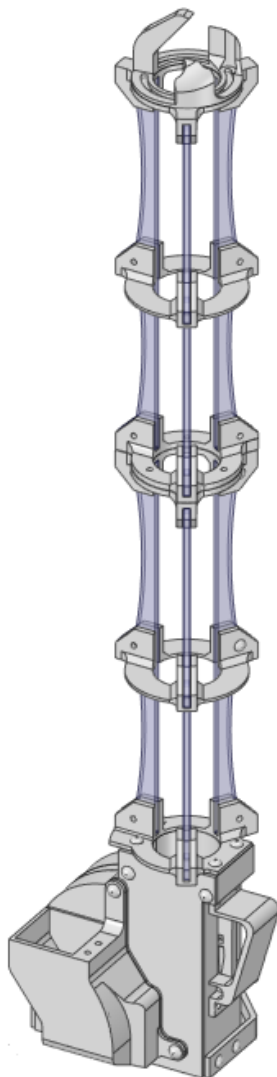
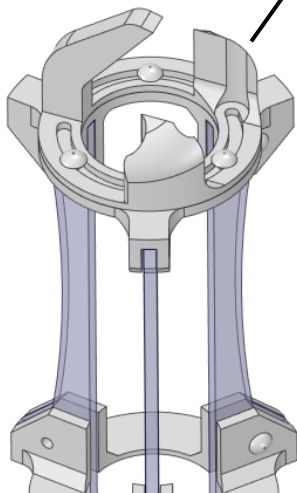

部品供給について

部品の破損があった場合は部品単位での注文を承ります。その他動作状況についてのお問い合わせも受付しておりますので Twitter またはメールでお気軽にご相談ください。

尚、組み立て動画、更新情報等は HP に掲載しております。

Twitter

- ・@th1636YouTube
- ・@TH_create

Mail

- ・ th1636@th-create.com

HP（製品情報、組み立て動画等）

- ・ <https://th-create.com/products.html>



【更新履歴】

- ・ 2022/12/8 初版