

取扱説明書

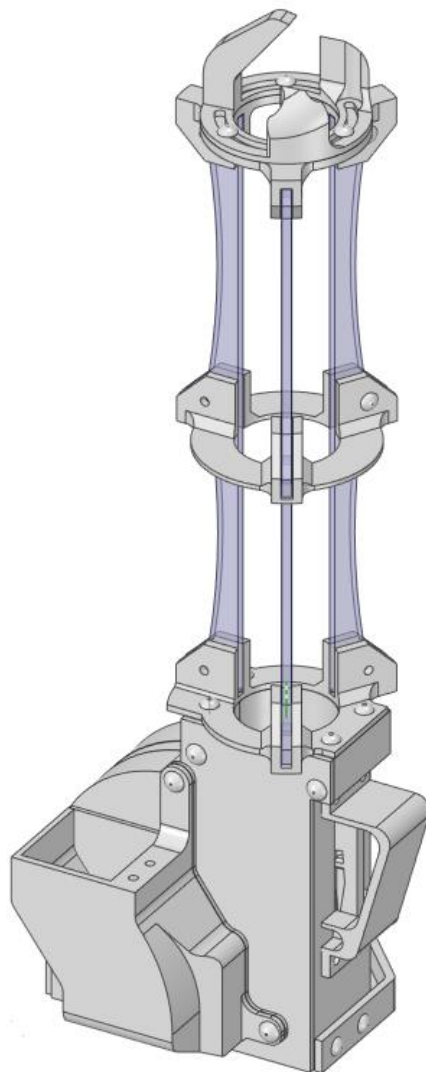

JM-BHP-230

- 本製品は自作メダルゲームのボールを持ち上げる装置です。
- 【第2世代 30mm 球専用ボールホッパー】
- 詳細は仕様をご覧ください。

もくじ

製品概要

使用上の注意	3
仕様	3

組み立て方

セット内容	4
組み立て方	5
壁付けアタッチメントの取り付け	12

その他

部品供給について・お問い合わせ	13
-----------------------	----

使用上の注意

- ・使用環境は仕様に必ず従ってください。
- ・電源を接続する際は極性の間違いご注意ください。本体破損やボールに傷がつく恐れがあります。
- ・必ず本体底面が水平になるように設置してください。ボール詰まりや本体破損の恐れがあります。
- ・押上レールのアクリル部は折れやすいので丁寧に扱ってください。破損やけがの恐れがあります。
- ・動作時はボール投入口、排出口に指等を入れないでください。破損やけがの恐れがあります。
- ・分解する際は本体の破損に十分ご注意ください。
- ・対応ボールサイズ以外の球は絶対に使用しないでください。ボール詰まりや本体破損の恐れがあります。

仕様

- ・動作電圧：12V (2A 以上の電源推奨)
- ・使用環境温度：-20°C ~ 50°C
- ・対応ボールサイズ：30mm 球専用
- ・本体材質：PLA
- ・レール材質：PLA、アクリル(製造時期によりレールバー部が PETG の場合有り)

セット内容

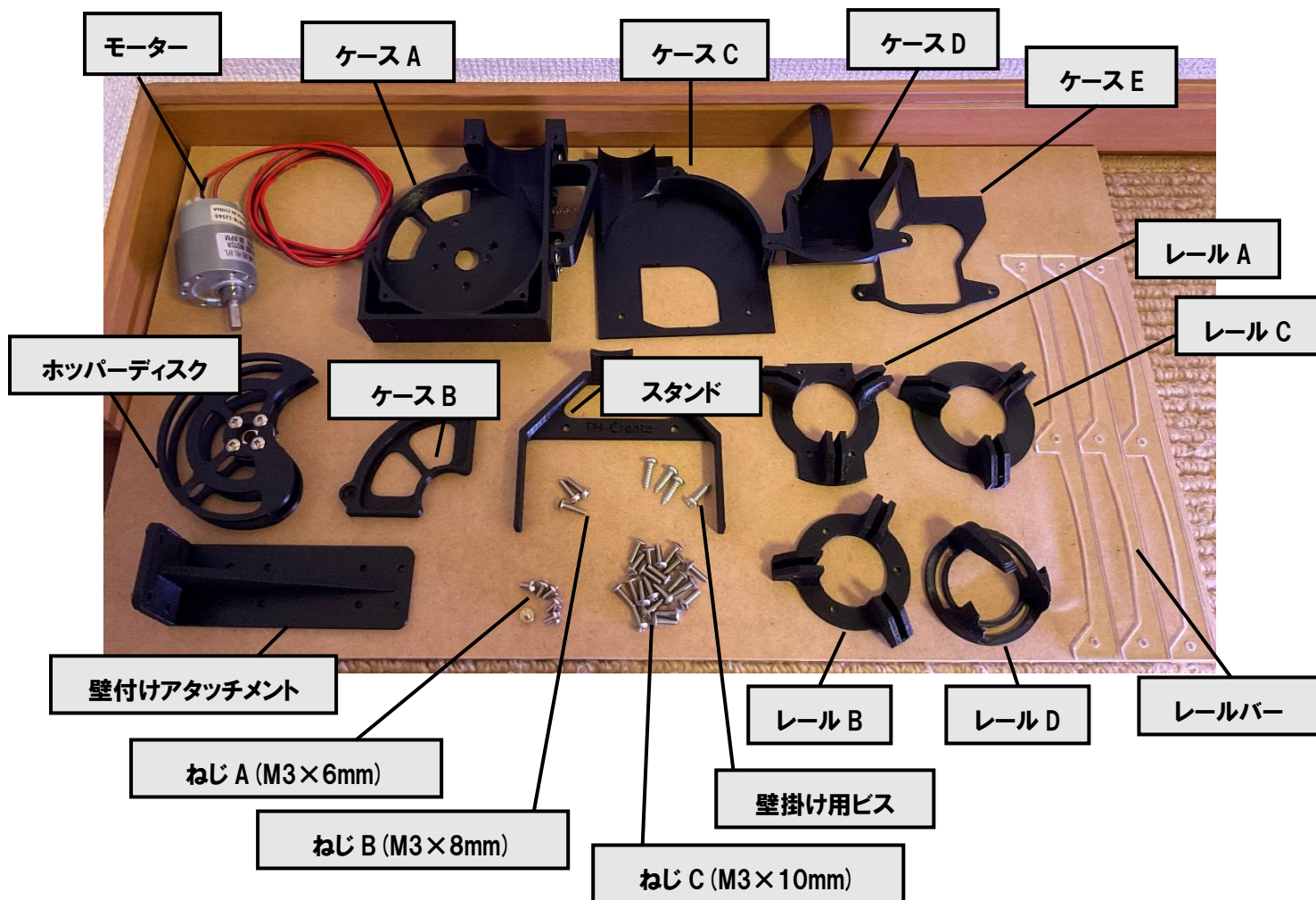

- | | |
|--|--|
| <ul style="list-style-type: none"> ・モーター×1 ・ケース A×1 ・ケース B×1 ・ケース C×1 ・ケース D×1 ・ケース E×1 ・ホッパーディスク×1 ・スタンド×1 ・壁掛けアタッチメント×1 | <ul style="list-style-type: none"> ・レール A×1 ・レール B×1 ・レール C×1 ・レール D×1 ・レールバー×3 ・ねじ A(M3×6mm)×3 ・ねじ B(M3×8mm)×3 ・ねじ C(M3×10mm)×24 ・壁掛け用ビス×4 |
|--|--|

組み立て方

【1】 ねじ A(M3×6mm)3本で、ケース A とモーターを固定して下さい。

※ねじの種類の間違いにご注意ください。

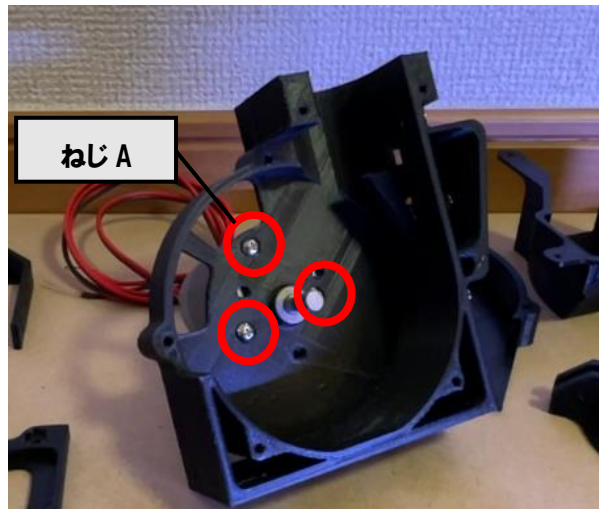
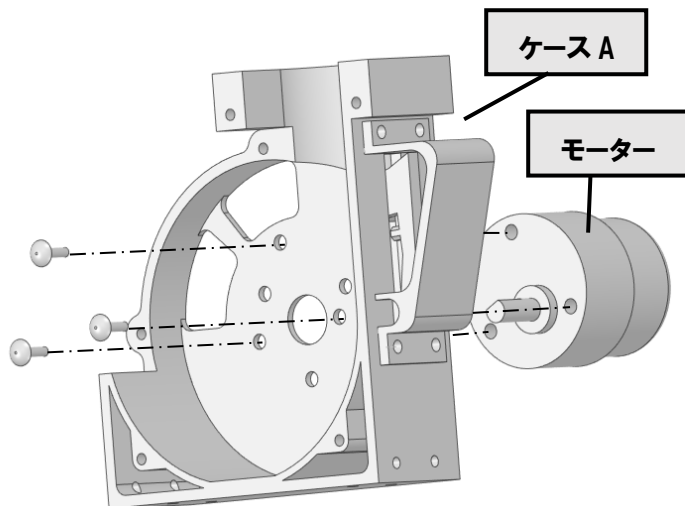

【2】 モーター軸の切り欠き位置に注意しながらホッパーディスクを挿し込みます。

※モーター軸切り欠き位置と軸受けロックねじが同位置になるようにしてください。

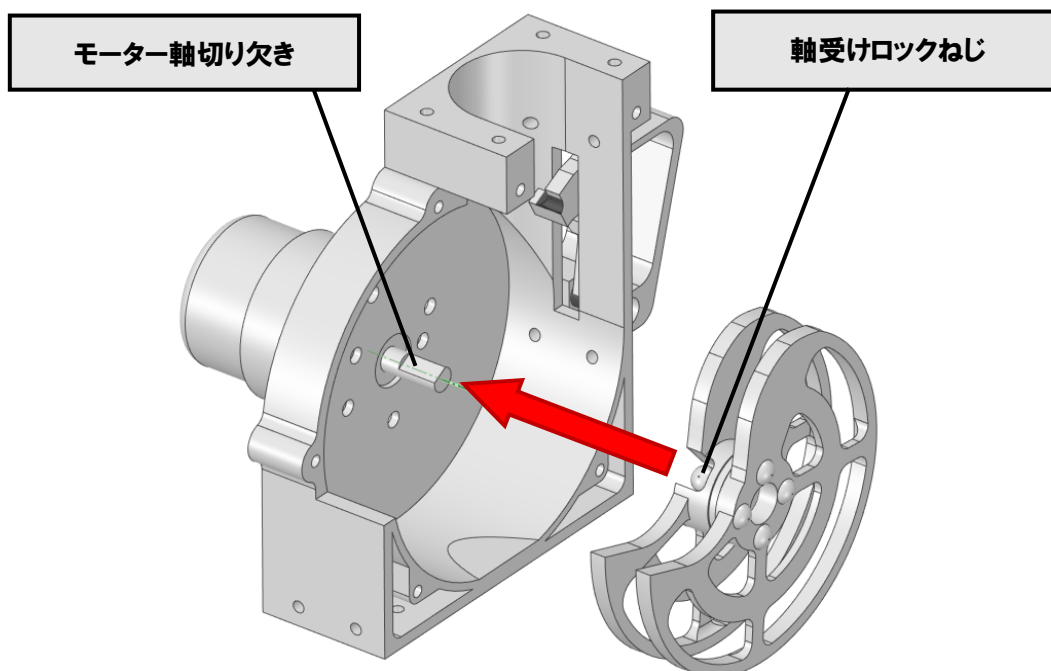

【3】 軸受けロックねじを締め、ホッパーディスクをモーター軸に固定します。

※ホッパーディスクがモーター軸から抜けかないか、空回りしないか確認してください。

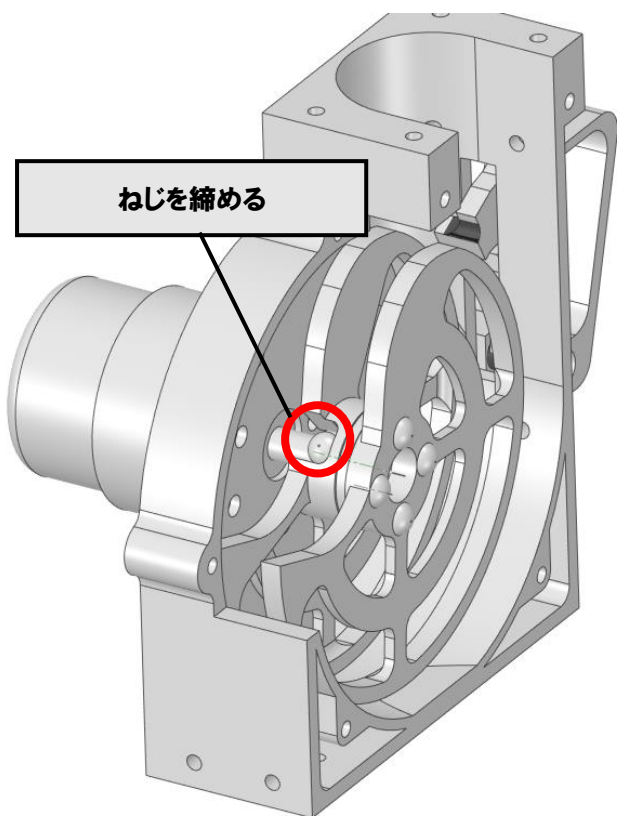

【4】 ケース B をディスク 2 枚の間に差し込むようにスライド挿入します。

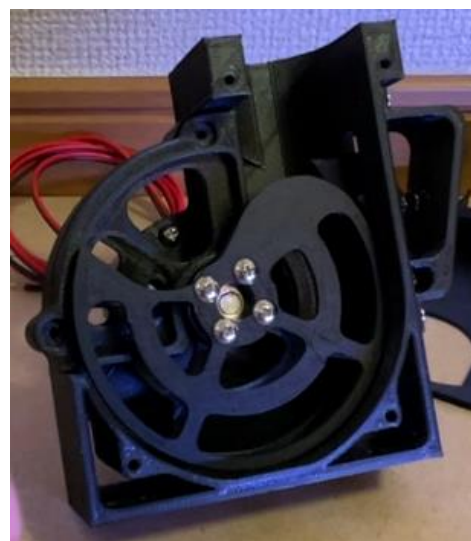
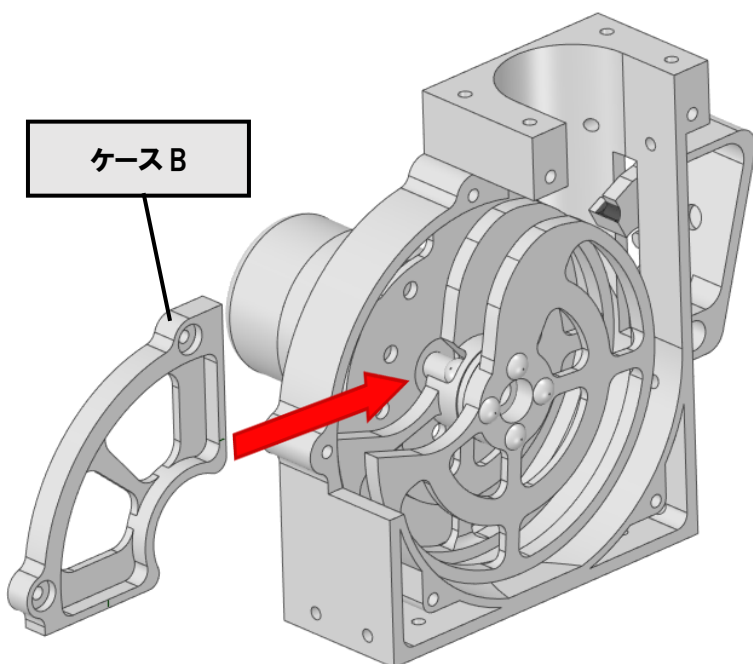

【5】 ケース B をねじ C (M3×10mm) 2 本で固定します。

※ねじの種類の間違いにご注意ください。

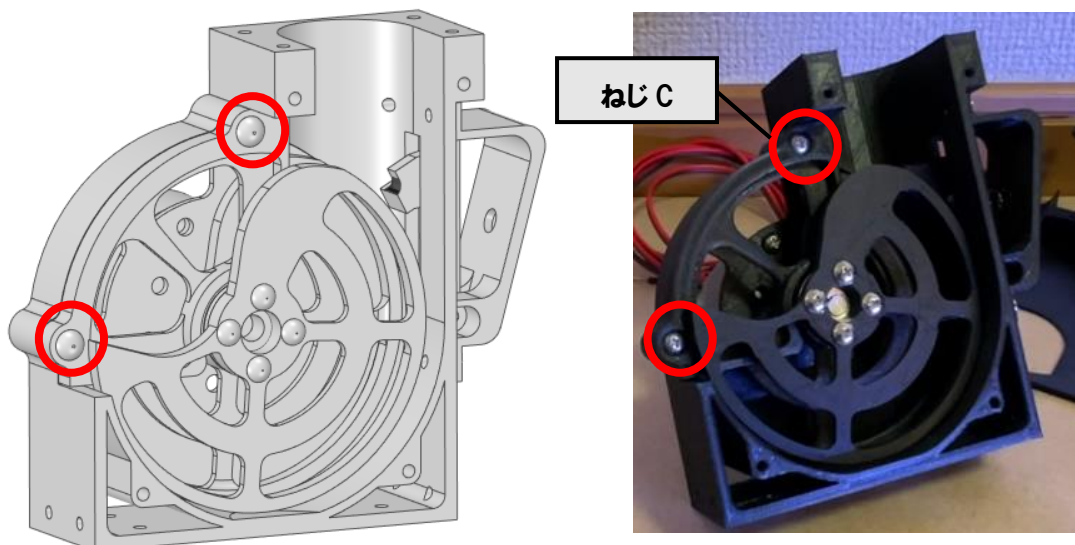

【6】 ねじ C (M3×10mm) 2 本で、ケース A にケース C を固定します。

※ねじの種類の間違いにご注意ください。

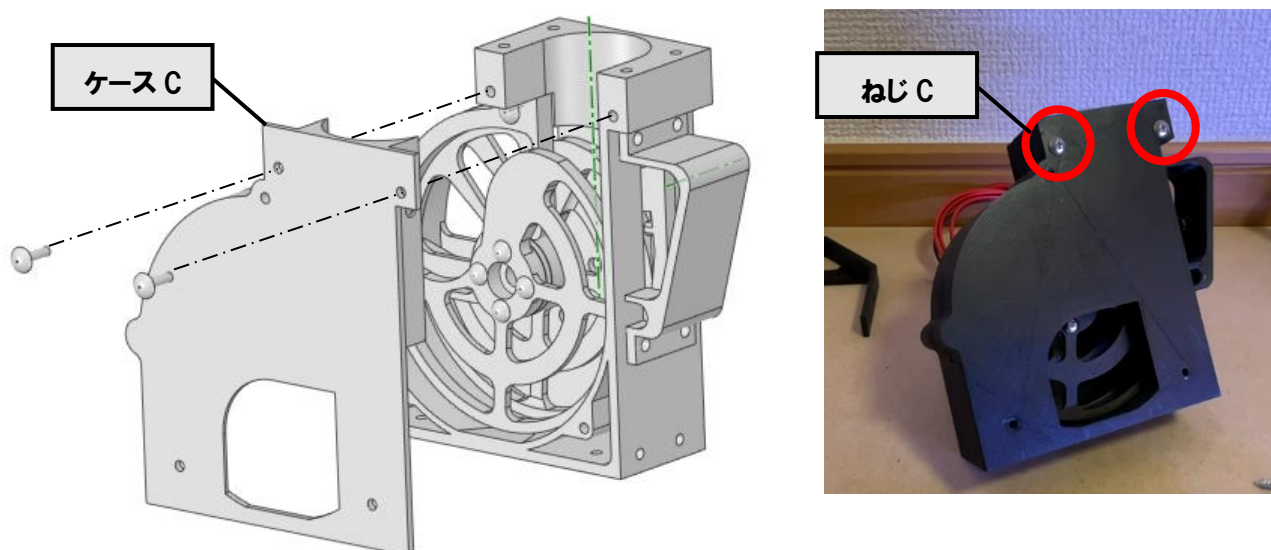

【7】 ねじ C(M3×10mm)3 本で、ケース D、ケース E を固定します。

※ねじの種類の間違いにご注意ください。

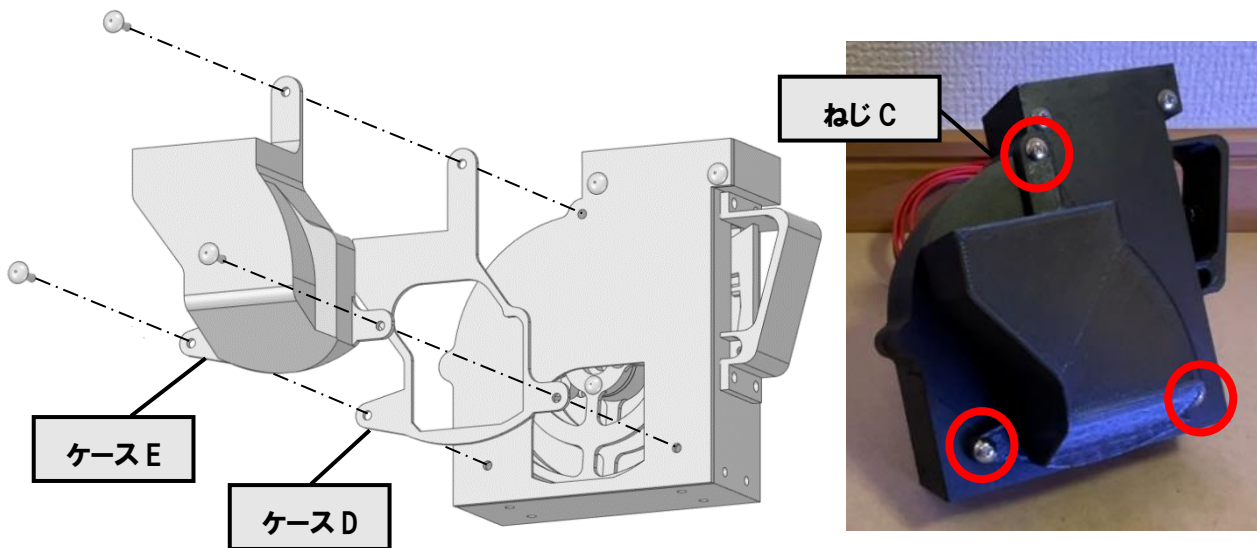

【8】 ねじ C(M3×10mm)4 本で、スタンドを取り付けます。

※ねじの種類の間違いにご注意ください。

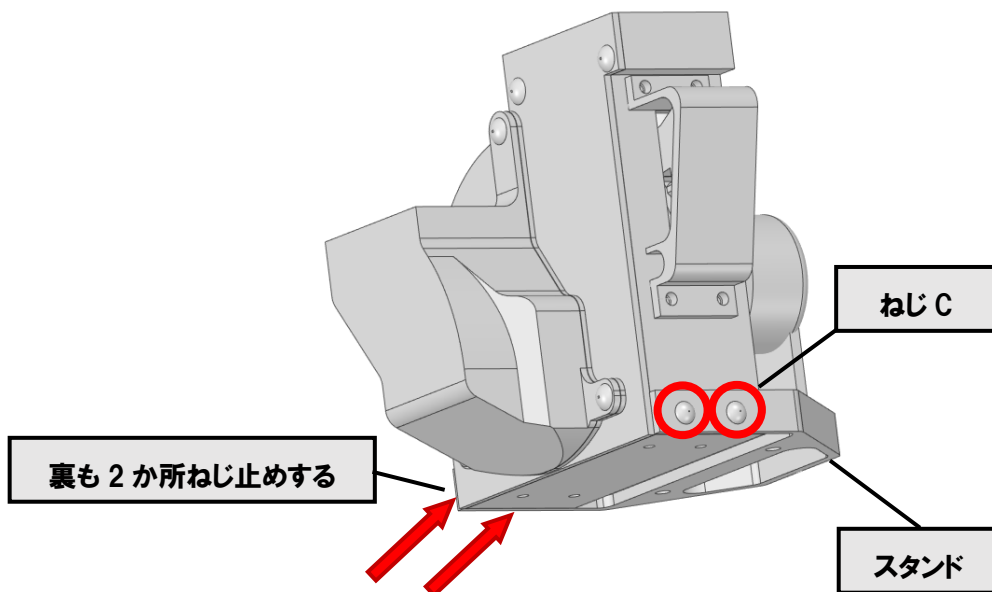

【9】 ねじ C(M3×10mm)4 本で、レール A を本体上部に取り付けます。

※ねじの種類の間違いにご注意ください。

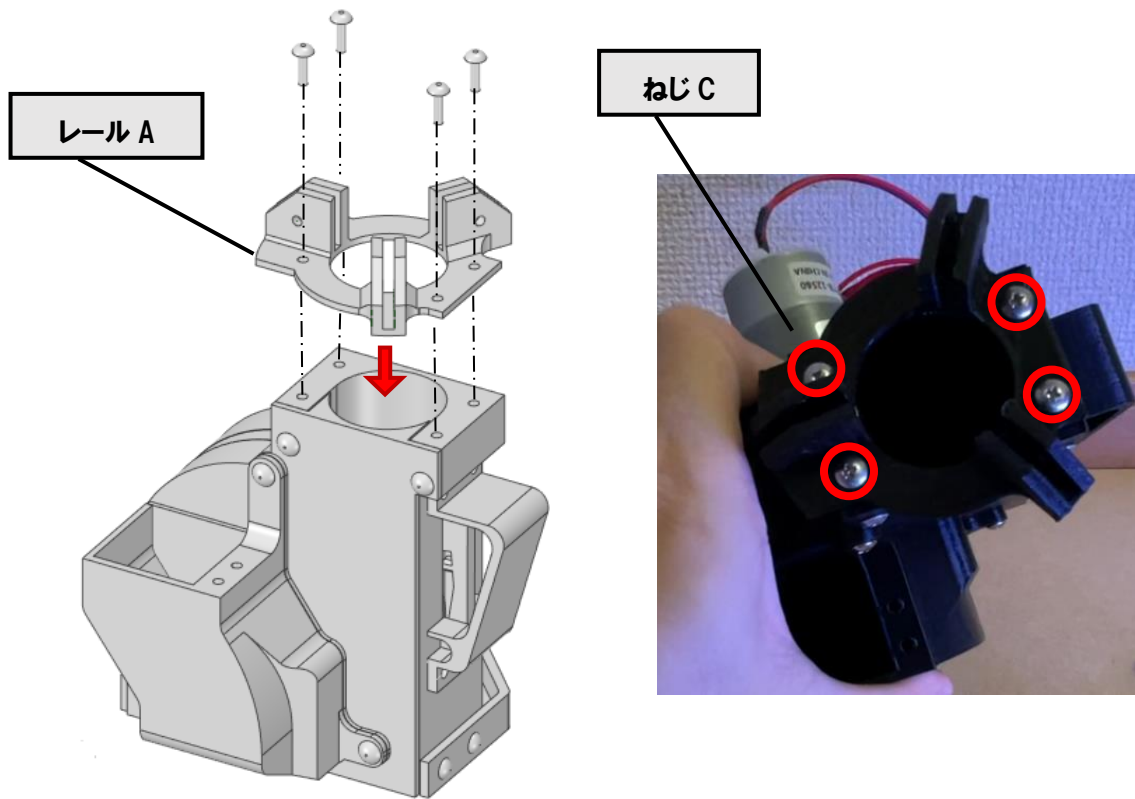

【10】 本体とは別に、ねじ C(M3×10mm)6 本でレールバー、レール B、レール C で

レール部分を組み立てます。各レールパーツは割れやすいので取扱いにご注意ください。

※ねじの種類、パーツの固定方向・順番、ねじ固定方向の間違いにご注意ください。

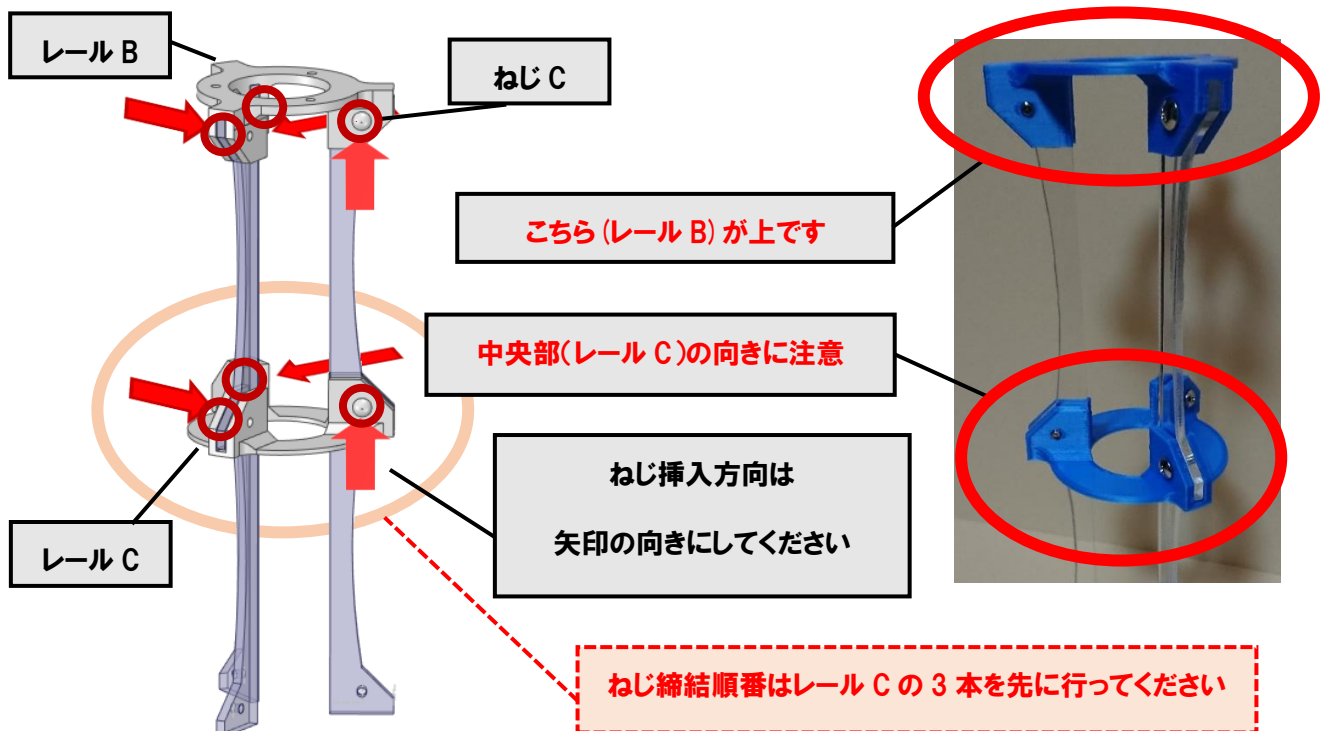

【11】 【10】 で組み立てたレールを本体上部に固定します。ねじ C(M3×10mm)3 本使用。

※ねじの種類、ねじ固定方向の違いにご注意ください。

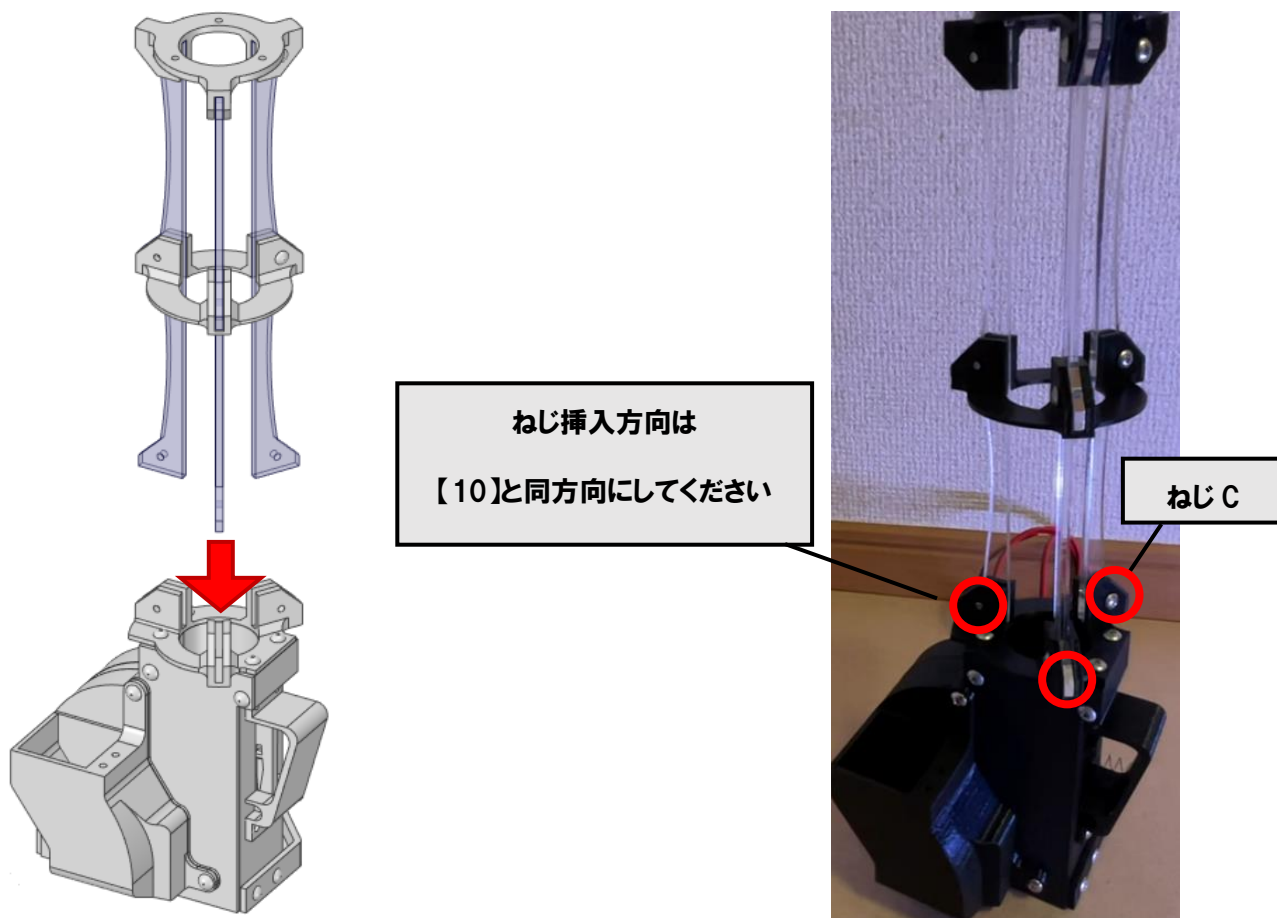

【12】 レール上部にレール D を固定します。ねじ B(M3×8mm)を 3 本使用して任意の方向に固定してください。

※ねじの種類の違いにご注意ください。

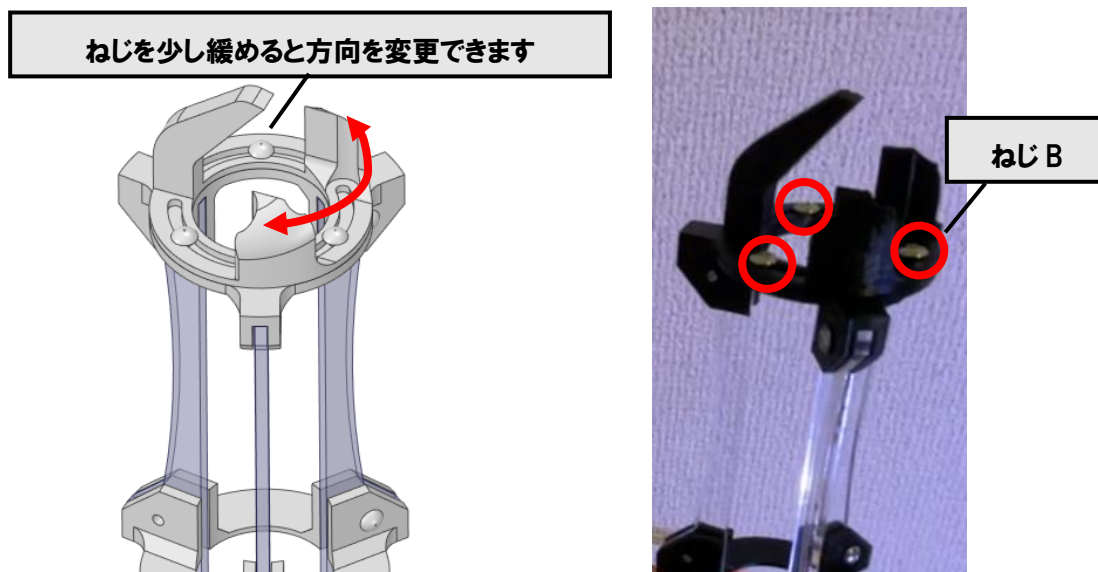

【13】 モーターに 12V の電源を接続し、異常音がしないか確認してください。

異常がなければボールを投入し、ボールが正常に払い出されれば完成です。

※12V 以上の電源を接続しないでください。また、パワー不足によりボールが

正常に払い出されない場合は電源容量の高い電源に交換して下さい。(2A 以上推奨)

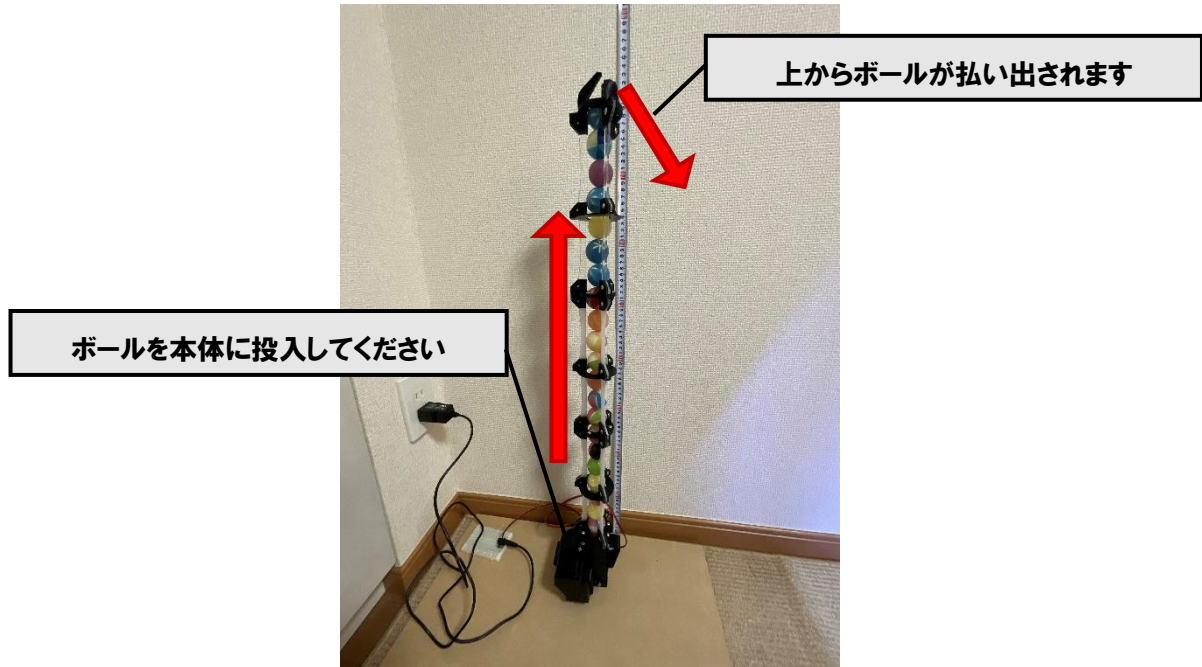

壁付けアタッチメントの取り付け

壁付けアタッチメントの取り付けを行う場合は、以下の手順を進めてください。

【1】 スタンドを取り外す。

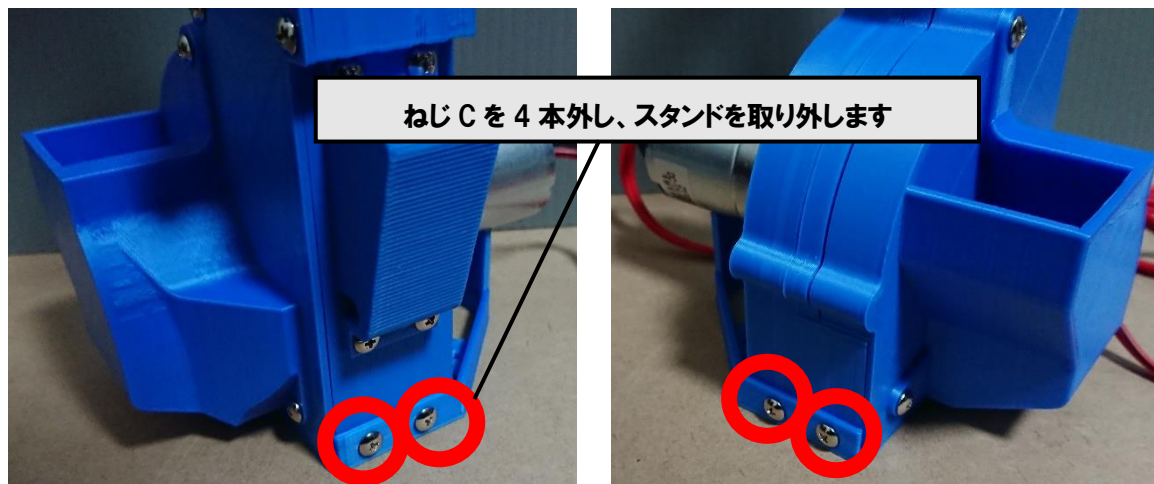

【2】 【1】 で取り外したねじCを使用して壁付けアタッチメントを本体下部に取り付ける。

- ・ 壁付けアタッチメントを本体底面のねじ穴に固定します。
- ・ 固定する向きによってねじ穴位置が異なるのでご注意ください。

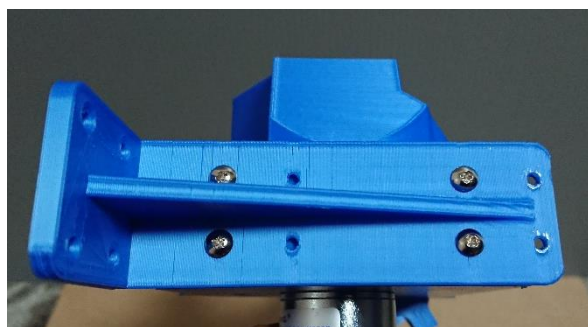

左側壁面固定の場合

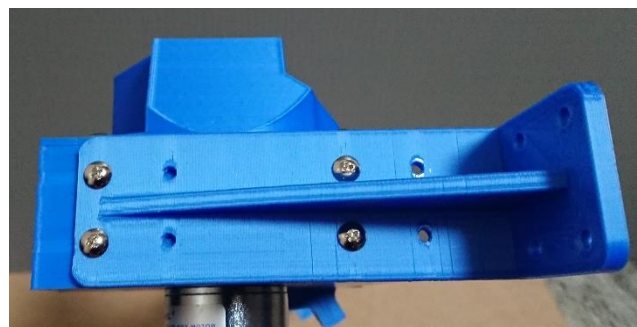

右側壁面固定の場合

【3】 取り付け対象の壁面に壁付け用ビス4本を使用し本体を壁に固定します。

※壁付けアタッチメント側面の穴をご利用ください。

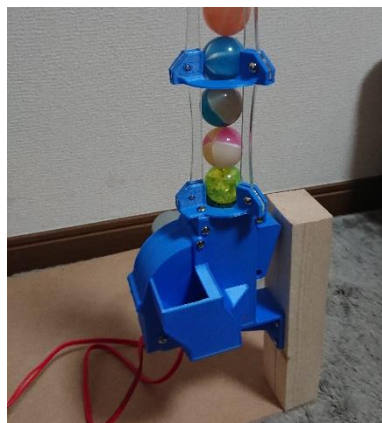

部品供給について

部品の破損があった場合は部品単位での注文を承ります。その他動作状況についてのお問い合わせも受付しておりますので Twitter またはメールでお気軽にご相談ください。

尚、組み立て動画、更新情報等は HP に掲載しております。

Twitter

- ・@th1636YouTube
- ・@TH_create

Mail

- ・ th1636@th-create.com

HP（製品情報、組み立て動画等）

- ・ <https://th-create.com/products.html>



【更新履歴】

- ・ 2022/12/8 初版